

## Refrigerador Farmacéutico

Se utiliza para el almacenamiento de medicamentos, vacunas, reactivos, productos biológicos y otros artículos que requieren una temperatura entre 2-8°C en hospitales, farmacias, fábricas farmacéuticas, clínicas y laboratorios, etc.

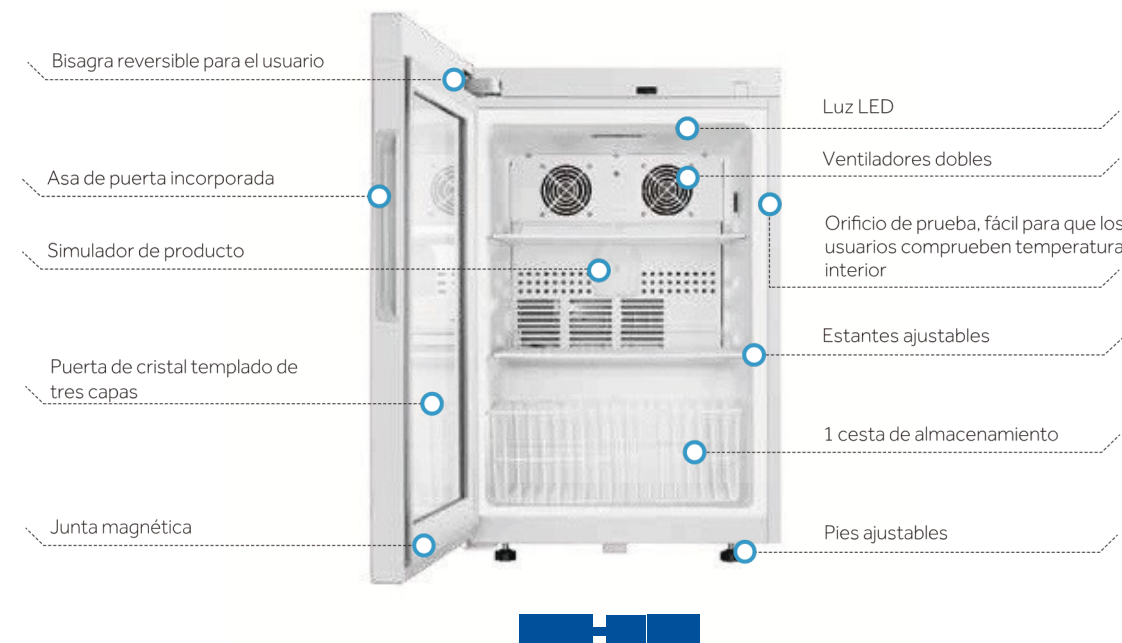

### Ventajas del producto

- Bisagra de puerta reversible por el usuario
- Excelente rendimiento: uniformidad de temperatura  $\leq \pm 1^\circ\text{C}$  <sup>①</sup>
- Funcionamiento silencioso: 35dB (A)
- Anticondensación inteligente: puerta de triple cristal templado con calefactor en el marco de la puerta, reduce eficazmente la condensación incluso a 80%RH, 32°C de temperatura ambiente
- USB y RS485 opcionales, fácil de exportar datos de temperatura
- Refrigerante de hidrocarburo ecológico (R600a) y aislamiento de poliuretano sin CFC para reducir el calentamiento global
- Compresor herméticamente sellado, circulación de aire forzado y desescarche automático para garantizar un alto rendimiento de refrigeración
- Controlador por microprocesador, pantalla con resolución de 0.1°C
- Junta magnética para un sellado positivo
- Múltiples alarmas para una supervisión más segura

\* <sup>①</sup> Probado por TUV según DIN13277

El texto del párrafo

## Refrigerador Farmacéutico

### Temperatura del gabinete

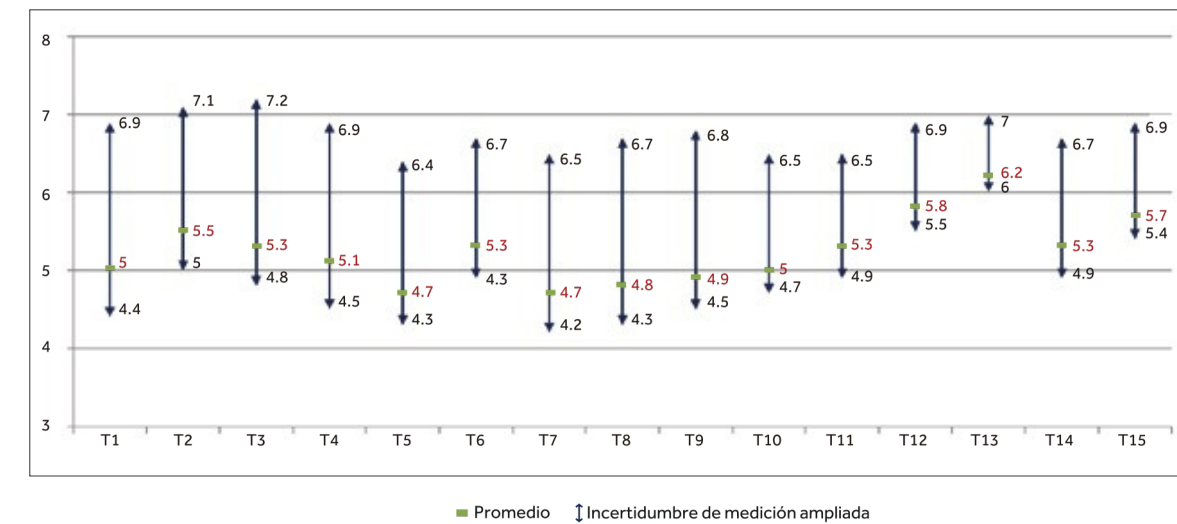

\* Probado por TUV según DIN13277 (Temperatura ambiente: 25°C, Punto de ajuste: 5°C sin carga)

### Dimensiones del producto

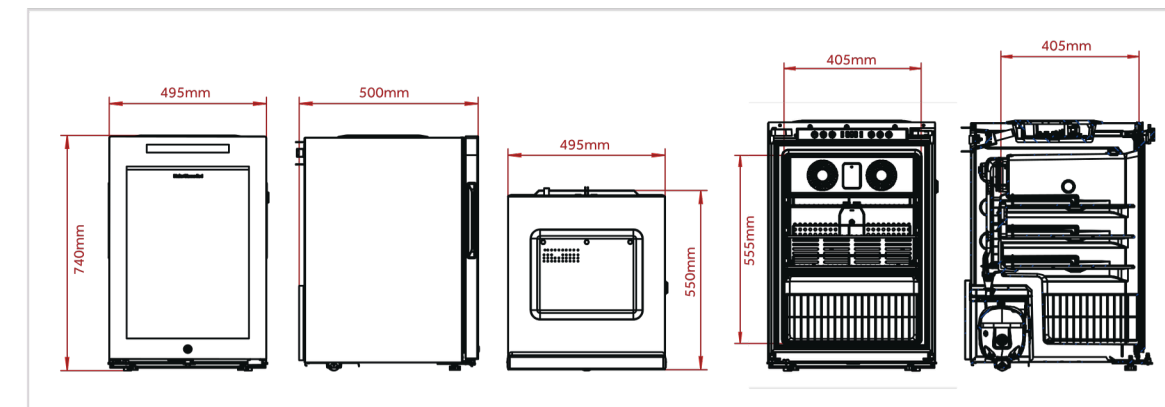

www.dartico.com  
ventas@fritecbiomedica.com  
Tel: +57602 8843558  
Whatsapp: +57 318 2861742  
Distribuidor para Colombia